

MANUALE UTENTE  
USER MANUAL



# J-WASH 400

LED WASH MOVING HEAD RGBW 28x15W



is a brand of **PROEL SPA**  
(Worldwide Headquarters)  
Via alla Ruenia, 37/43  
64027 Sant'Omero (TE) - ITALY  
Tel. +39 0861 81241  
Fax +39 0861 887862  
P.I. 00778590679  
N.Reg.AEE IT 08020000002762

Order code: **SG JWASH400**

[sagitter.com](http://sagitter.com)



**INDICE:**

<u>1. INTRODUZIONE</u>	p. 3
<u>2. ISTRUZIONI DI SICUREZZA</u>	p. 4
<u>3. APERTURA CONFEZIONE E CONTROLLO</u>	p. 6
<u>4. INSTALLAZIONE ED ACCENSIONE</u>	p. 7
<u>5. ISTRUZIONI PER L'USO</u>	p. 9
<u>6. MANUTENZIONE</u>	p. 14
<u>7. SPECIFICHE TECNICHE</u>	p. 14

**INDEX:**

<u>1. INTRODUCTION</u>	p. 15
<u>2. SAFETY INSTRUCTIONS</u>	p. 16
<u>3. OPENING AND CONTROL</u>	p. 18
<u>4. INSTALLATION AND SWITCH ON</u>	p. 19
<u>5. SETUP</u>	p. 21
<u>6. MAINTENANCE</u>	p. 26
<u>7. TECHNICAL SPECIFICATIONS</u>	p. 26

## 6. - MAINTENANCE

To ensure optimal performance, the unit must be frequently cleaned. Unplug the device from the mains and let it cool for at least 35 minutes to avoid the risk of burns. Use a vacuum cleaner or an air compressor and a soft brush or a lens cloth to remove the dust deposited. The lenses, like any other damaged part, must be replaced with original spare parts.

## 7. - TECHNICAL SPECIFICATIONS

- Power Supply: 100-240V, 50/60HZ
- LED: 28x15W RGBW full color + strip SMD RGB
- PAN angle: 360° - 540° - 630
- TILT angle: 90° - 180° - 270°
- Power consumption: 390W
- Operation modes: Auto, Sound, Master/slave, DMX512
- Electronic Dimming 0-100%
- DMX: 25 – 31 - 43 channels
- Digital display for address and function setting
- Dimensions (L x H x D): mm. 410x415x280
- Weight kg 11,5

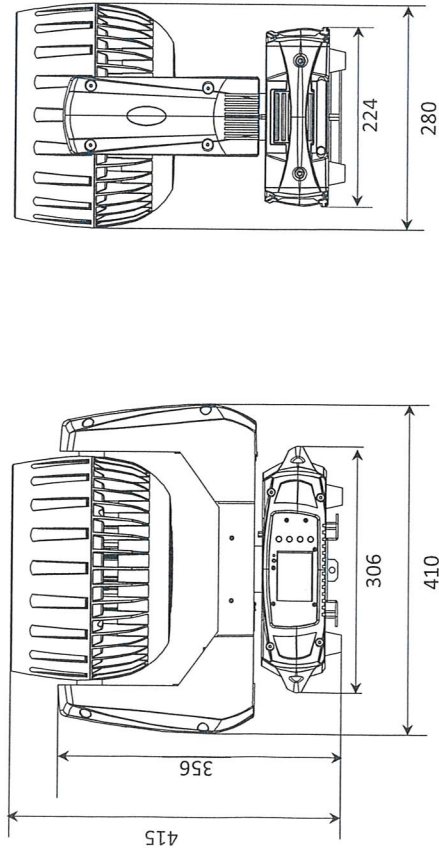

## 1. INTRODUZIONE

Grazie per avere scelto un nostro prodotto!

Vi preghiamo di fare riferimento alle istruzioni e alle avvertenze contenute nel presente manuale per l'utilizzo del dispositivo e di conservarlo per future consultazioni.

Il presente manuale contiene informazioni riguardanti l'installazione e l'utilizzo del dispositivo. Le informazioni contenute in questo documento sono state attentamente redatte e controllate. Tuttavia non è assunta alcuna responsabilità per eventuali inesattezze. Tutti i diritti sono riservati e questo documento non può essere copiato, fotocopiato, riprodotto o per intero o in parte senza previo consenso scritto della PROEL. PROEL si riserva il diritto di apportare senza preavviso cambiamenti e modifiche estetiche, funzionali o di design a ciascun proprio prodotto. PROEL non assume alcuna responsabilità sull'uso o sull'applicazione dei prodotti qui descritti.



Il simbolo del cassonetto barrato, riportato sul prodotto o sulla documentazione, indica che il prodotto non deve essere smaltito con altri rifiuti domestici al termine del ciclo di vita. Per evitare eventuali danni all'ambiente si invita l'utente a separare questo prodotto da altri tipi di rifiuti e di riciclarlo in maniera responsabile per favorire il riutilizzo sostenibile delle risorse materiali. Gli utenti domestici sono invitati a contattare il rivenditore presso il quale è stato acquistato il prodotto o l'ufficio locale preposto per tutte le informazioni relative alla raccolta differenziata e al riciclaggio per questo tipo di prodotto. Gli utenti aziendali sono invitati a contattare il proprio fornitore e verificare i termini e le condizioni del contratto di acquisto. Questo prodotto non deve essere smaltito unitamente ad altri rifiuti commerciali.



Il simbolo del lampo con freccia in un triangolo equilatero intende avvertire l'utilizzatore della presenza di "tensioni elettriche pericolose" non isolate all'interno dell'involucro del prodotto, che possono avere una intensità sufficiente a costituire rischio di scossa elettrica alle persone.



Il punto esclamativo in un triangolo equilatero intende avvertire l'utilizzatore della presenza di importanti istruzioni per l'utilizzo e la manutenzione nella documentazione che accompagna il prodotto.



Il simbolo della F indica che è consentito il montaggio dell'apparecchio su superfici normalmente infiammabili.



Il prodotto a cui questo manuale si riferisce è conforme alle Direttive Europee di cui sono oggetto relative alla sicurezza delle apparecchiature alimentate in Bassa Tensione (LVD) ed alla compatibilità elettromagnetica (EMC)



## 2. ISTRUZIONI DI SICUREZZA

Attenzione! Questo prodotto non è adatto ad un uso domestico.

Leggere il presente manuale prima di installare e dare corrente all'apparecchiatura, seguire le precauzioni di sicurezza elencate di seguito ed osservare tutti gli avvertimenti indicati nel presente manuale e stampati sull'apparecchiatura. Si prega di contattare un distributore PROEL per ricevere assistenza riguardo qualsiasi dubbio su come attivare l'apparecchiatura in modo sicuro. Rivolgersi ad un tecnico qualificato per qualsiasi operazione di manutenzione non descritta nel presente manuale.

Non modificare l'apparecchiatura e non installare accessori e kit di aggiornamento che non siano quelli originali PROEL.

Le persone coinvolte nell'installazione e nella manutenzione del dispositivo devono:

- Essere qualificate
- Seguire le istruzioni del presente manuale nei teatri, nelle sale, nei luoghi in cui si svolgono gli eventi, ecc.

### VERIFICHE PRIMA DELL'INSTALLAZIONE

Assicurarsi che tutte le parti per il fissaggio del prodotto siano in buone condizioni.

Assicurarsi che il punto di ancoraggio sia stabile prima di posizionare il prodotto.

Il cavo di sicurezza deve essere debitamente agganciato al dispositivo e fissato alla struttura di sostegno in modo che, in caso di cedimento del sistema di supporto primario, si abbia la minore caduta possibile del dispositivo.

Se il cavo di sicurezza si usurà, deve essere sostituito con un ricambio originale.

### DISTANZA MINIMA DEGLI OGGETTI ILLUMINATI

Il proiettore deve essere posizionato in modo tale che gli oggetti investiti dal fascio di luce siano ad almeno 2 metri dalle lenti del proiettore.

### DISTANZA MINIMA DA MATERIALI INFIAMMABILI

Il prodotto deve essere posizionato in modo tale che qualsiasi materiale infiammabile sia ad almeno 0,50 metri da qualsiasi punto della superficie del dispositivo. Non porre mai filtri o altri materiali sopra le lenti o sull'asse ottico.

### SUPERFICI DI MONTAGGIO

Adatto per il montaggio su superfici con caratteristiche ignifughe normali e/o infiammabili.

### TEMPERATURE DI RIFERIMENTO

Il range di temperatura ambiente d'utilizzo del dispositivo varia tra +5°C (min) e +40°C (max), al di fuori di tale intervallo l'apparecchio non deve essere utilizzato.

La temperatura massima dell'alloggiamento T<sub>b</sub>=80°C non deve mai essere superata. Non ostruire le ventole di scarico, garantire uno spazio libero di almeno 0,5 metri attorno ai fori di aerazione.

			170 – 183	Dynamic macro adjustable color 12
			184 – 197	Dynamic macro adjustable color 13
			198 – 211	Dynamic macro adjustable color 14
			212 – 225	Dynamic macro adjustable color 15
			226 – 239	Dynamic macro adjustable color 16
			240 – 255	Dynamic macro adjustable color 17
			000 – 255	Foreground dimmer of circle dynamic macro with adjustable colors
27	39	Foreground dimmer	000 – 255	Background dimmer of circle dynamic macro with adjustable colors
28	40	Background dimmer	000 – 255	Background circle red dimmer
29	41	Background red	000 – 255	Background circle green dimmer
30	42	Background green	000 – 255	Background circle blue dimmer
31	43	Background blue	000 – 255	Background circle blue dimmer



## CLASSE DI PROTEZIONE IP20

Il dispositivo è protetto contro la penetrazione di corpi solidi di dimensioni superiori a 12 mm (0.47") di diametro (prima cifra 2), ma non contro la caduta di gocce d'acqua, pioggia, schizzi o getti d'acqua (seconda cifra 0).

Usare solo in ambienti asciutti. Usare solo all'interno.  
Non esporre l'apparecchiatura a pioggia o ad umidità.

## PROTEZIONE CONTRO LE SCOSSE ELETTRICHE

Il dispositivo deve essere collegato ad un sistema di alimentazione dotato di un'efficiente messa a terra. Inoltre, si consiglia di proteggere le linee di alimentazione del prodotto dai contatti indiretti e/o da cortocircuiti verso massa utilizzando interruttori differenziali opportunamente dimensionati.

## COLLEGAMENTO ALLA RETE DI ALIMENTAZIONE

Il collegamento alla rete elettrica deve essere effettuato da un installatore elettrotecnico qualificato.

Assicurarsi che la frequenza di rete e la tensione corrispondano a quelle per le quali l'apparecchio è progettato, come indicato nella targhetta dei dati elettrici. Tale targhetta indica anche la potenza assorbita a cui è necessario fare riferimento per valutare il numero massimo di dispositivi da collegare alla linea elettrica, al fine di evitare sovraccarichi.

Se il cavo di alimentazione esterno di questa apparecchiatura da illuminazione è danneggiato, deve essere sostituito con un cavo speciale, disponibile esclusivamente presso i rivenditori PROEL.

Non attivare mai l'apparecchiatura con lenti e/o coperture mancanti o danneggiate.  
In caso di non utilizzo, si consiglia di scollegare il proiettore dalla rete elettrica.

## MANUTENZIONE

Prima di iniziare qualsiasi operazione di manutenzione o pulire il prodotto, togliere la tensione dalla rete di alimentazione e scollegare il cavo dal dispositivo.

Dopo lo spegnimento non rimuovere alcuna parte del dispositivo per almeno 35 minuti onde evitare il rischio di bruciature.

Le lenti, se danneggiate, devono essere sostituite con ricambi originali.

## AVVERTENZE

ATTENZIONE. Non guardare direttamente la fonte luminosa.

Non guardare il fascio di luce con lenti, occhiali, specchi o strumenti ottici simili che potrebbero modificare la convergenza di luce, arrecando gravi danni a persone e/o cose.



**ATTENZIONE! PERICOLO PER GLI OCCHII!**  
Non guardare direttamente la fonte di luce

20	20	Circle Red dimmer	000 – 255	Circle Red dimmer	
21	21	Circle Green dimmer	000 – 255	Circle Green dimmer	
22	22	Circle Blue dimmer	000 – 255	Circle Blue dimmer	
			000	No function	
			001 – 015	Red	
			016 – 031	Green	
			032 – 047	Blue	
			048 – 063	R+B	
			064 – 079	R+G	
			080 – 095	G+B	
			096 – 111	R+G+B	
			112 – 127	2700K	
23	23	Circle fixed macro color	128 – 143	3200K	
			144 – 159	3500K	
			160 – 175	5000K	
			176 – 191	5500K	
			192 – 207	6000K	
			208 – 223	6500K	
			224 – 239	7000K	
			240 – 255	8000K	
			000 – 015	No function	
			016 – 029	Dynamic macro 1	
			030 – 043	Dynamic macro 2	
			044 – 057	Dynamic macro 3	
			058 – 071	Dynamic macro 4	
			072 – 085	Dynamic macro 5	
			086 – 099	Dynamic macro 6	
			100 – 113	Dynamic macro 7	
			114 – 127	Dynamic macro 8	
		128 – 141	Dynamic macro 9		
		142 – 155	Dynamic macro 10		
		156 – 169	Dynamic macro 11		
		170 – 183	Dynamic macro 12		
		184 – 197	Dynamic macro 13		
		198 – 211	Dynamic macro 14		
		212 – 225	Dynamic macro 15		
		226 – 239	Dynamic macro 16		
		240 – 255	Dynamic macro 17		
25	25	Circle dynamic macro speed	000 – 255	Speed from slow to fast	
			000 – 015	No function	
		Circle dynamic macro with adjustable colors (in combination with CH mode or 32-33-34: 43CH mode – foreground colors)	016 – 029	Dynamic macro adjustable color 1	
			030 – 043	Dynamic macro adjustable color 2	
			044 – 057	Dynamic macro adjustable color 3	
			058 – 071	Dynamic macro adjustable color 4	
			072 – 085	Dynamic macro adjustable color 5	
			086 – 099	Dynamic macro adjustable color 6	
			100 – 113	Dynamic macro adjustable color 7	
			114 – 127	Dynamic macro adjustable color 8	
			128 – 141	Dynamic macro adjustable color 9	
			142 – 155	Dynamic macro adjustable color 10	
			156 – 169	Dynamic macro adjustable color 11	
26	26			20-21-22: 31CH	
				mode or	
				32-33-34: 43CH	
				mode – foreground colors)	
27	27			20-21-22: 31CH	
				mode or	
			32-33-34: 43CH		
			mode – foreground colors)		
28	28		20-21-22: 31CH		
			mode or		
			32-33-34: 43CH		
			mode – foreground colors)		



### 3. APERTURA DELLA CONFEZIONE E CONTROLLO

Aprire con cura la confezione, verificare il contenuto e assicurarsi che tutte le parti siano presenti e siano in buone condizioni. Nel caso in cui alcune parti non siano presenti o siano danneggiate, contattare immediatamente il proprio fornitore e conservare l'imballaggio per la verifica.



**ATTENZIONE!**  
Se l'apparecchio è stato esposto a drastici sbalzi di temperatura, lasciare spenta l'unità finché non raggiunge la temperatura ambiente in quanto la presenza di condensa potrebbe danneggiare il prodotto se acceso.

Controllare che la scatola contenga i seguenti articoli:

- N° 1 SG JWASH400
- N° 2 Staffe di supporto
- N° 1 Cavo di alimentazione
- N° 1 Manuale Utente

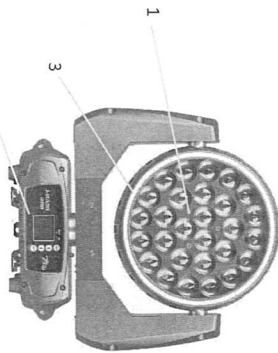

VISTA FRONTALE

- 1 – Lenti
- 2 – Display + pulsantiera
- 3 – Strip led RGB

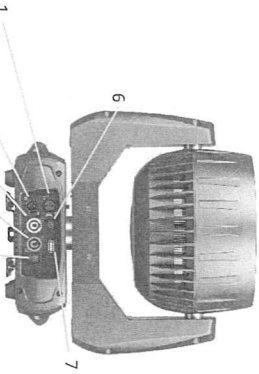

VISTA POSTERIORE

- 1 – Dmx OUT
- 2 – Dmx IN
- 3 – Power OUT
- 4 – Power IN
- 5 – Interruttore ON/OFF
- 6 – Fusibile
- 7 – Connettore USB per wireless (SG WECONUSB venduto separatamente)



					076 – 105	3500K – 5000K
					106 – 135	5000K – 5500K
					136 – 165	5500K – 6000K
					166 – 195	6000K – 6500K
					196 – 225	6500K – 7000K
					226 – 255	7000K – 8000K
					000 – 015	No function
					016 – 031	Macro Run 1
					032 – 047	Macro Run 2
					048 – 063	Macro Run 3
					064 – 079	Macro Run 4
					080 – 095	Macro Run 5
					096 – 111	Macro Run 6
					112 – 127	Macro Run 7
					128 – 143	Macro Run 8
					144 – 159	Macro Sound 1
					160 – 175	Macro Sound 2
					176 – 191	Macro Sound 3
					192 – 207	Macro Sound 4
					208 – 223	Macro Sound 5
					224 – 239	Macro Sound 6
					240 – 255	Macro Sound 7
					000 – 255	Macro speed from slow to fast
16	16	16	16	Macro speed	000 – 255	Macro speed from slow to fast
					000 – 255	Red 1
					000 – 255	Green 1
					000 – 255	Blue 1
					000 – 255	White 1
					000 – 255	Red 2
					000 – 255	Green 2
					000 – 255	Blue 2
					000 – 255	White 2
					000 – 255	Red 3
					000 – 255	Green 3
					000 – 255	Blue 3
					000 – 255	White 3
					000 – 019	No function
					020 – 039	No function
					040 – 059	No function
					060 – 079	No function
					080 – 084	All motor reset
					085 – 087	Pan/Tilt reset
					095 – 099	Zoom Reset
17	17	29	Special functions		100 – 119	Internal program 1
					120 – 139	Internal program 2
					140 – 159	Internal program 3
					160 – 179	Internal program 4
					180 – 199	Internal program 5
					200 – 219	Internal program 6
					220 – 239	Internal program 7
					240 – 255	Internal sound program 1
18	18	30	Circle master dimmer		000 – 255	Circle master dimmer 0-100%
19	19	31	Circle strobe		000 – 255	Circle strobe from slow to fast



5.3 – DMX MODE

25 CH	31 CH	43 CH	Function	Values	Description
1	1	1	Pan	000 – 255	Pan movement
2	2	2	Pan fine	000 – 255	Pan fine movement
3	3	3	Tilt	000 – 255	Tilt movement
4	4	4	Tilt fine	000 – 255	Tilt fine movement
5	5	5	Pan/Tilt speed	000 – 225 226 – 235	Speed from max to min Blackout by movement
6	6	6	Dimmer	236 – 255 000 – 255	No function Dimmer 0-100%
				000 – 031	Shutter closed
				032 – 063	Open
				064 – 095	Strobe effect from slow to fast
				096 – 127	Open
7	7	7	Strobe	128 – 143	Pulse in from slow to fast
				144 – 159	Pulse out from fast to slow
				160 – 191	Open
				192 – 223	Random strobe from slow to fast
				224 – 255	Open
8	8	8	Red	000 – 255	Red dimmer
9	9	9	Green	000 – 255	Green dimmer
10	10	10	Blue	000 – 255	Blue dimmer
11	11	11	White	000 – 255	White dimmer
12	12	12	Zoom	000 – 255	Zoom from narrow to wide
				000 – 015	No function
				016 – 031	Red
				032 – 047	Green
				048 – 063	Blue
				064 – 079	White
				080 – 095	R+G
				096 – 111	R+B
				112 – 127	R+W
				128 – 143	G+B
				144 – 159	G+W
				160 – 175	B+W
				176 – 191	R+G+B
				192 – 207	R+G+B+W
				208 – 212	2700K
				213 – 217	3200K
				218 – 222	3500K
				223 – 227	5000K
				228 – 232	5500K
				233 – 237	6000K
				238 – 242	6500K
				243 – 247	7000K
				248 – 255	8000K
				000 – 015	No function
				016 – 045	Below 3200K
14	14	14	Color Temp	046 – 075	3200K – 3500K

4. - INSTALLAZIONE ED ACCENSIONE

4.1 - INSTALLAZIONE PRODOTTO

- Non scuotere l'apparecchio. Evitare l'utilizzo di forza eccessiva durante le operazioni di installazione o fissaggio dell'unità.
- L'unità può essere installata a pavimento in appoggio sugli appositi piedini in gomma, o sospeso su truss.

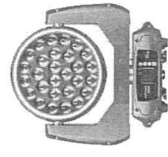
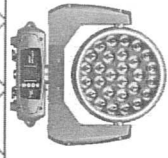
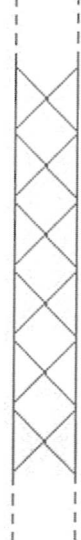

ATTENZIONE! E' OBBLIGATORIO

il montaggio della tune di sicurezza (PLH232 – PLH248 vendute separatamente) nel caso in cui il prodotto sia appeso a parete, a soffitto o su truss. Ad eccezione di quando il dispositivo è appoggiato a pavimento, il montaggio del cavo di sicurezza è obbligatorio.





#### 4.2 - COLLEGAMENTO ALLA LINEA DI ALIMENTAZIONE

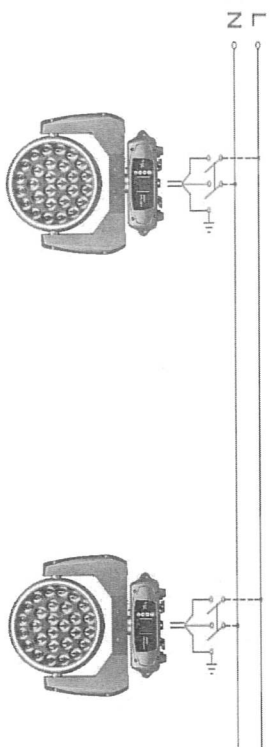

Il dispositivo deve essere collegato ad un sistema di alimentazione dotato di un'efficiente messa a terra. Inoltre, si consiglia di proteggere le linee di alimentazione dei prodotti dai contatti indiretti e/o da cortocircuiti verso massa utilizzando interruttori differenziali opportunamente dimensionati.

Il collegamento alla rete elettrica deve essere effettuato da un installatore elettrotecnico qualificato.

Assicurarsi che la frequenza di rete e la tensione corrispondano a quelle per le quali il dispositivo è progettato, come indicato nella targhetta dei dati elettrici.

#### 4.3 - COLLEGAMENTO ALLA CATENA DMX

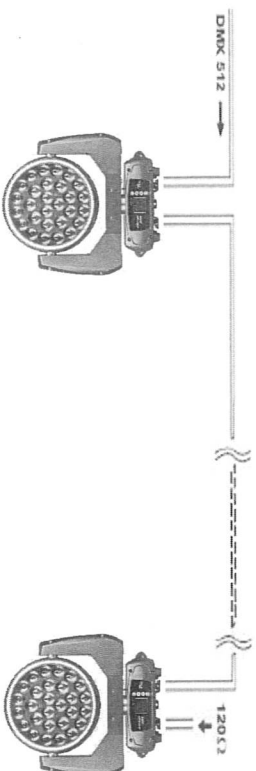

Utilizzare un cavo conforme alle specifiche EIA RS-485: bipolare intrecciato, schermato, 120Ohm di impedenza caratteristica e bassa capacità (SAGITTER SG DMX3 – SG DMX5). Non utilizzare cavo microfonico o altro cavo con caratteristiche diverse da quelle specificate. Le terminazioni devono essere effettuate con connettori maschio/femmina tipo XLR a 3 pin. È necessario inserire sull'ultimo apparecchio uno spinotto terminale con una resistenza da 120Ohm (minimo 1/4 W) tra i terminali 2 e 3.

**IMPORTANTE:** I cavi non devono entrare in contatto tra di loro o con l'involucro metallico dei connettori. L'involucro stesso deve essere collegato alla calza di schermo ed al piedino 1 dei connettori.

#### 5.1 – MENU

Highlighted the default values

	Level 1	Level 2	Level 3	Level 4	Description
DMX	Dmx Address		26CH		
	Channel Mode		31CH		
			43CH		
	Auto Run		Program 1...9	Master Alone	
Music Run		Program 1...9	Master Alone		
SET	Reset Default		Yes/No		
	Signal Set		Wire		
			Wireless		
	Reverse Pan		OFF/ON		
	Reverse Tilt		OFF/ON		
	Select Pan		360/540/630		
	Select Tilt		90/180/270		
	Mic Sensitivity		000...099		
	Off Signal Mode		OFF/ON		OFF: the projector remain in the same position if the DMX signal is lost ON: the projector comes to zero position if the DMX signal is lost
	Manu	Reset		Total Reset	
			Scan Reset		Reset of Pan/Tilt motors
			Zoom Reset		Reset of zoom
Channel			Pan (000 – 255) Pan Fine ( 000 – 255)		Manual control of each channel
ADV (pwd=088)	Calibration		Pan (000 – 255) Tilt (000 – 255)		
			...		
	Lamp Time Clear		XX XX XX XX XX XX		

#### 5.2 – MASTER/SLAVE MODE

In this mode, more units can be linked together as a single chain and work in a synchronized way.

- Use a DMX cable to link together all the units from the connector DMX OUT to DMX IN.
- Define the first unit of the chain as MASTER, all other units will be SLAVE and they must be set DMX = 001.
- Operate the Master unit in Automatic mode or Musical to operate the entire system. The entire chain of Slave unit will act as the Master unit.

#### 5. - SETUP





#### 4.2 - CONNECTION TO THE MAINS

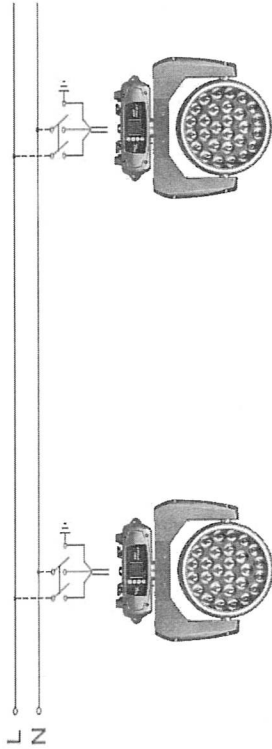

The device must be connected to a power supply system with a proper earth system. Moreover, it is recommended to protect power supply lines of the products from indirect contact and / or shorting to earth by using appropriately sized anti electrical shock switch. The electrical connection must be carried out by a qualified electrician. Ensure that the mains frequency and voltage correspond to those for which the device is designed, as shown in the electrical data label.

#### 4.3 - CONNECTION TO THE DMX CHAIN

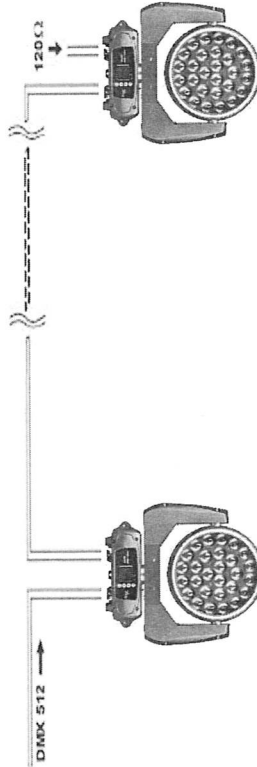

Use a cable conforming to specifications EIA RS-485: pole twisted, shielded, 120Ohm characteristic impedance and low capacity (SAGITTER SG DMX3 – SG DMX5). Do not use microphone cable or other cable with different characteristics than those specified. Terminations must be made with male / female XLR 3-pin connectors. You must enter on the last device a terminal plug with a 120Ohm resistance (min1 / 4 W) between terminals 2 and 3. **IMPORTANT:** The cables must not come into contact with each other or with the metal housing of the connectors. The housing itself must be connected to the shield braid and to pin 1 of the connectors.



## 5. – ISTRUZIONI PER L'USO

### 5.1 – MAPPA DEL MENU'

Evidenziati, i valori di default

Livello 1	Livello 2	Livello 3	Livello 4	Descrizione
DMX	Dmx Address	001 – 512		
	Channel Mode	26CH		
		31CH		
		43CH		
	Auto Run	Program 1...9	Master Alone	
	Music Run	Program 1...9	Master Alone	
	Reset Default	Yes/No		
	Signal Set	Wire		
	Reverse Pan	Wireless		
	Reverse Tilt	OFF/ON		
Select Pan	OFF/ON			
SET	Select Pan	360/540/630		
	Select Tilt	90/180/270		
	Mic Sensitivity	000...099		
	OFF Signal Mode	OFF/ON		OFF: Se il segnale DMX è perso, il proiettore rimane nella posizione corrente ON: Se il segnale DMX è perso, il proiettore torna alla posizione di zero
	Reset	Total Reset	Reset di tutti i motori	
	Manu	Scan Reset	Reset Pan/Tilt	
		Zoom Reset	Reset zoom	
		Pan (000 – 255)	Controllo manuale di ogni singolo canale	
		Pan Fine (000 – 255)		
	ADV (pwd=088)	Calibration	Pan (000 – 255)	
UID		Tilt (000 – 255)		
		...		
		XX XX XX XX XX XX		

### 5.2 – MODALITA' MASTER/SLAVE

In questa modalità possono essere collegate più unità insieme come un'unica catena e funzionare in modo sincronizzato.

- Utilizzare un cavo DMX per collegare insieme tutte le unità dal connettore DMX OUT a DMX IN.
- Definire la prima unità della catena come Master.
- Far funzionare l'unità Master in modalità Automatica o Musicale Master, per far funzionare l'intero sistema. L'intera catena di unità Slave si comporterà come l'unità Master.
- Gli slave dovranno essere impostati in modalità DMX 001.

## 5.3 – MODALITA' DMX

Modalità canali				Funzione	Valori	Descrizione
25 CH	31 CH	43 CH	43 CH			
1	1	1		Pan	000 – 255	Pan
2	2	2		Pan fine	000 – 255	Pan fine
3	3	3		Tilt	000 – 255	Tilt
4	4	4		Tilt fine	000 – 255	Tilt fine
5	5	5		Velocità Pan/Tilt	000 – 225	Velocità da max a min
					226 – 235	Blackout in caso di movimento Pan o Tilt
					236 – 255	Nessuna funzione
6	6	6		Dimmer	000 – 255	Dimmer 0-100%
					000 – 031	Shutter chiuso
					032 – 063	Open
					064 – 095	Strobo da lento a veloce
					096 – 127	Open
7	7	7		Strobo	128 – 143	Pulsazioni in ingresso da lento a veloce
					144 – 159	Pulsazioni in uscita da veloce a lento
					160 – 191	Open
					192 – 223	Strobo random da lento a veloce
					224 – 255	Open
8	8	8		Rosso	000 – 255	Dimmer rosso
9	9	9		Verde	000 – 255	Dimmer verde
10	10	10		Blu	000 – 255	Dimmer blu
11	11	11		Bianco	000 – 255	Dimmer bianco
12	12	12		Zoom	000 – 255	Zoom da stretto a largo
					000 – 015	Nessuna funzione
					016 – 031	Rosso
					032 – 047	Verde
					048 – 063	Blu
					064 – 079	Bianco
					080 – 095	R+G
					096 – 111	R+B
					112 – 127	R+W
					128 – 143	G+B
					144 – 159	G+W
					160 – 175	B+W
					176 – 191	R+G+B
					192 – 207	R+G+B+W
					208 – 212	2700K
					213 – 217	3200K
					218 – 222	3500K
					223 – 227	5000K
					228 – 232	5500K
					233 – 237	6000K
					238 – 242	6500K
					243 – 247	7000K
					248 – 255	8000K
					000 – 015	Nessuna funzione
					016 – 045	Meno di 3200K
					046 – 075	3200K – 3500K
14	14	14		Temperatura colore		

## 4. - INSTALLATION AND SWITCH ON

## 4.1 - PRODUCT INSTALLATION

- Do not shake the device. Avoid the use of too much force during installation or unit fixing.
- The unit can be installed on the floor resting on the rubber feet, or suspended on a truss.

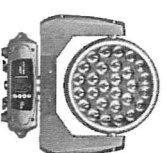
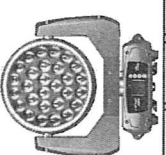
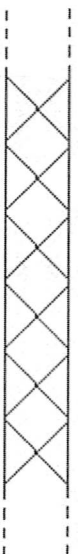

**WARNING! IT'S REQUIRED**

the mounting of the safety rope (PLH232 – PLH248) sold separately) in the case where the product is hung on a wall, ceiling or on a truss. Except when the device is placed in the floor, the safety cable is always required.



### 3. - OPENING AND CONTROL

Carefully open the package, check the content and make sure that all the parts are present and are in good condition. In cases where some parts are not present or are damaged, immediately contact Your supplier and retain the packaging for verification.

	<p><b>WARNING!</b></p> <p>If the product has been exposed to drastic temperature changes, let the unit turned off until it reaches room temperature because the presence of condensation can damage the product if it is turned on.</p>
--	---

Verify that the box contains the following items:

- N° 1 SG JBEAM230
- N° 2 Omega holders
- N° 1 Power cord
- N° 1 User Manual

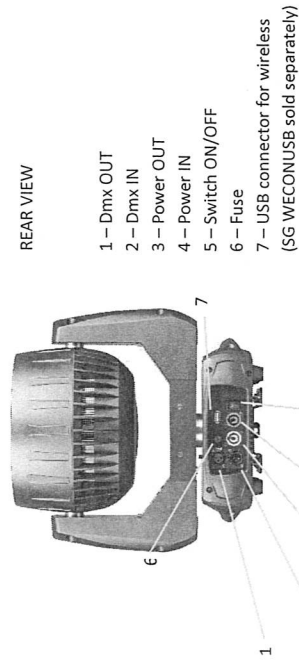
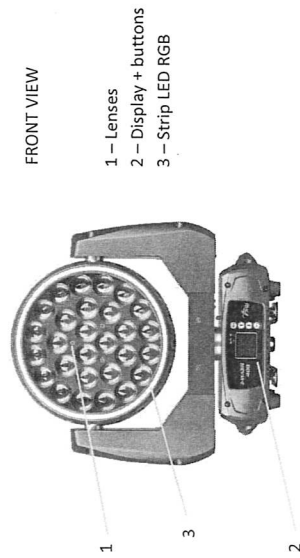

				076 – 105	3500K – 5000K
				106 – 135	5000K – 5500K
				136 – 165	5500K – 6000K
				166 – 195	6000K – 6500K
				196 – 225	6500K – 7000K
				226 – 255	7000K – 8000K
				000 – 015	Nessuna funzione
				016 – 031	Macro 1
				032 – 047	Macro 2
				048 – 063	Macro 3
				064 – 079	Macro 4
				080 – 095	Macro 5
				096 – 111	Macro 6
				112 – 127	Macro 7
				128 – 143	Macro 8
				144 – 159	Macro Sound 1
				160 – 175	Macro Sound 2
				176 – 191	Macro Sound 3
				192 – 207	Macro Sound 4
				208 – 223	Macro Sound 5
				224 – 239	Macro Sound 6
				240 – 255	Macro Sound 7
15	15	15	Macro	000 – 255	Velocità Macro da lento a veloce
				17	Rosso 1
				18	Verde 1
				19	Blu 1
				20	Bianco 1
				21	Rosso 2
				22	Verde 2
				23	Blu 2
				24	Bianco 2
				25	Rosso 3
				26	Verde 3
				27	Blu 3
				28	Bianco 3
				000 – 019	Nessuna funzione
				020 – 039	Nessuna funzione
				040 – 059	Nessuna funzione
				060 – 079	Nessuna funzione
				080 – 084	Reset tutti i motori
				085 – 087	Reset Pan/Tilt
				095 – 099	Reset Zoom
17	17	29	Funzioni speciali	100 – 119	Programma interno 1
				120 – 139	Programma interno 2
				140 – 159	Programma interno 3
				160 – 179	Programma interno 4
				180 – 199	Programma interno 5
				200 – 219	Programma interno 6
				220 – 239	Programma interno 7
				240 – 255	Programma interno sound 1
18	18	30	Master dimmer strip esterna	000 – 255	Master dimmer strip esterna 0-100%
19	19	31	Strobo strip	000 – 255	Strobo strip da lento a veloce





20	20	32	Strip dimmer rosso	000 – 255	Strip dimmer rosso
21	21	33	Strip dimmer verde	000 – 255	Strip dimmer verde
22	22	34	Strip dimmer blu	000 – 255	Strip dimmer blu
23	23	35	Color macro strip	000	Nessuna funzione
				001 – 015	Rosso
				016 – 031	Verde
				032 – 047	Blu
				048 – 063	R+B
				064 – 079	R+G
				080 – 095	G+B
				096 – 111	R+G+B
				112 – 127	2700K
				128 – 143	3200K
				144 – 159	3500K
				160 – 175	5000K
				176 – 191	5500K
				192 – 207	6000K
				208 – 223	6500K
				224 – 239	7000K
				240 – 255	8000K
24	24	36	Macro dinamiche strip con colori preimpostati	000 – 015	Nessuna funzione
				016 – 029	Macro dinamica 1
				030 – 043	Macro dinamica 2
				044 – 057	Macro dinamica 3
				058 – 071	Macro dinamica 4
				072 – 085	Macro dinamica 5
				086 – 099	Macro dinamica 6
				100 – 113	Macro dinamica 7
				114 – 127	Macro dinamica 8
				128 – 141	Macro dinamica 9
				142 – 155	Macro dinamica 10
				156 – 169	Macro dinamica 11
				170 – 183	Macro dinamica 12
				184 – 197	Macro dinamica 13
				198 – 211	Macro dinamica 14
				212 – 225	Macro dinamica 15
				226 – 239	Macro dinamica 16
240 – 255	Macro dinamica 17				
25	25	37	Velocità macro strip	000 – 255	Velocità da lento a veloce
				000 – 015	Nessuna funzione
				016 – 029	Macro dinamica con colori selezionabili 1
				030 – 043	Macro dinamica con colori selezionabili 2
				044 – 057	Macro dinamica con colori selezionabili 3
				058 – 071	Macro dinamica con colori selezionabili 4
				072 – 085	Macro dinamica con colori selezionabili 5
				086 – 099	Macro dinamica con colori selezionabili 6
				100 – 113	Macro dinamica con colori selezionabili 7
				114 – 127	Macro dinamica con colori selezionabili 8
				128 – 141	Macro dinamica con colori selezionabili 9
				142 – 155	Macro dinamica con colori selezionabili 10
				156 – 169	Macro dinamica con colori selezionabili 11
				170 – 183	Macro dinamica con colori selezionabili 12
				184 – 197	Macro dinamica con colori selezionabili 13

#### IP20 PROTECTION RATING

The device is protected against the penetration of solid bodies larger than 12 mm (0.47") in diameter (first digit 2), but not against dripping water, rain, splashes or jets of water (second digit 0). Use only in dry areas. Inside use only. Do not expose the equipment to rain or moisture.

#### PROTECTION AGAIN ELECTRIC SHOCK

The device must be connected to a power supply system with efficient earthing. Moreover, it is recommended to protect power supply lines of the product from indirect contact and / or shorting to earth by using appropriately sized anti electrical shock switch.

#### CONNECTION TO THE MAINS

The electrical connection must be carried out by a qualified electrician.

Ensure that the mains frequency and voltage correspond to those for which the equipment is designed, as shown in the electrical data label. This label also shows the power consumption that is necessary to refer to evaluate the maximum number of devices to be connected to the electricity line. In order to avoid power overloading.

If the external power cord of this light is damaged, it must be replaced with a special cord exclusively available from Your PROEL dealer.

Never operate the equipment with lenses and / or covers missing or damaged. In case of non-use, it is recommended to unplug the projector from the mains.

#### MAINTENANCE

Before starting any maintenance or cleaning the product, disconnect the power from the mains and disconnect the power cable from the device. After switching off, do not remove any part of the device for at least 35 minutes to avoid the risk of burns. The lenses, if damaged, must be replaced with original spare parts.

#### WARNING

CAUTION. Do not look directly at the light source. Do not look at the beam with lenses, glasses, mirrors or similar optical instruments that could change the convergence of light, causing serious damage to people and / or things.



**WARNING! DANGER FOR THE EYES!**  
Do not look directly at the light source



## 2. - SAFETY INSTRUCTIONS

Caution! This product is not suitable for household illumination.

Please read this manual before installing and applying power to the equipment, follow the safety precautions listed below and observe all warnings in this manual and printed on. Please contact a PROEL distributor for assistance with any questions about how to activate the equipment safely. Contact a qualified technician for any maintenance work not described in this manual.

Do not modify the fixture or install accessories and upgrade kits that are not the Proel original ones.

People involved in the installation and maintenance of the device must:

- Be qualified
- Follow the instructions of this manual in the theaters, in the halls, in the places where the events take place, etc.

### CHECKS BEFORE INSTALLATION

Make sure all the parts for fixing the product are in good condition.

Make sure that the anchor point is stable before positioning the product.

The safety cable must be properly attached to the device and fixed to the supporting structure so that, in case of failure of the primary supporting system, it has the lowest possible fall of the device.

If the safety cable wear, must be replaced with an original spare.

### MINIMUM DISTANCE OF ILLUMINATED OBJECTS

The projector must be positioned so that the objects hit by the beam of light are at least 2 meters from the lens of the projector.

### MINIMUM DISTANCE FROM FLAMMABLE MATERIALS

The product must be positioned so that any flammable material is at least 0.50 meters from any point of the surface of the device. Never place filters or other materials over the lens or on the optical axis.

### MOUNTING SURFACES

The device is suitable for mounting on normally flammable surfaces.

### REFERENCE TEMPERATURE

The ambient temperature range of use of the device varies between + 5 ° C (min) and + 40 ° C (max), outside of that range the device should not be used.

The maximum temperature of the housing  $T_b = 80 \text{ ° C}$  must never be exceeded. Do not block the exhaust fans, ensuring a minimum clearance of 0.5 meters around the ventilation holes.



				198 – 211	Macro dinamica con colori selezionabili 14
				212 – 225	Macro dinamica con colori selezionabili 15
				226 – 239	Macro dinamica con colori selezionabili 16
				240 – 255	Macro dinamica con colori selezionabili 17
27	39	Dimmer colore di primo piano	000 – 255	Dimmer colore di primo piano per macro dinamiche strip, con colori selezionabili	
28	40	Dimmer colore di fondo	000 – 255	Dimmer colore di fondo per macro dinamiche strip, con colori selezionabili	
29	41	Colore di sfondo rosso	000 – 255	Dimmer colore di sfondo rosso	
30	42	Colore di sfondo verde	000 – 255	Dimmer colore di sfondo verde	
31	43	Colore di sfondo blu	000 – 255	Dimmer colore di sfondo blu	



## 6. - MANUTENZIONE

Per garantire ottime prestazioni, l'apparecchio deve essere pulito frequentemente. Scollegare l'apparecchio dalla corrente e lasciarlo raffreddare per almeno 35 minuti onde evitare il rischio di bruciature. Utilizzare un aspirapolvere o compressore e una spazzola morbida o un panno per leniti per rimuovere la polvere depositata. Le leniti, come qualsiasi altra parte eventualmente danneggiata, devono essere sostituite con ricambi originali.

## 7. - SPECIFICHE TECNICHE

- Alimentazione: 100-240V, 50/60HZ
- LED: 28x15W RGBW full color + strip SMD RGB
- Angolo PAN regolabile: 360° - 540° - 630
- Angolo TILT: 90° - 180° - 270°
- Potenza assorbita: 390W
- Modalità operative: Auto, Sound, Master/slave, DMX512
- Regolazione elettronica della luminosità 0-100%
- DMX: 25 – 31 - 43 canali
- Display digitale per impostazione indirizzo e funzioni
- Dimensioni (L x A x P): mm. 338x469x224
- Peso kg 11,5

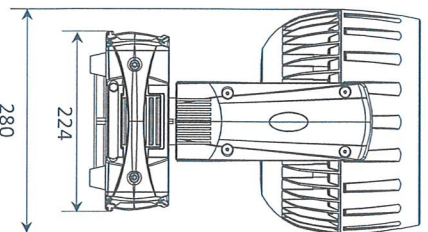
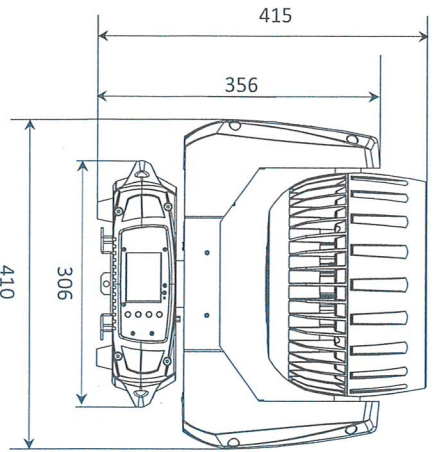

## 1. - INTRODUCTION



Thank You for choosing one of Our products!  
Please refer to the instructions and warnings contained in this user manual, please retain it for future reference.

This manual contains information about the installation and use of the device.  
The information contained in this publication has been carefully prepared and checked. However it is not assumed any responsibility for any inaccuracies. All rights are reserved and this document can not be copied, photocopied, reproduced in whole or in part without previous written permission of PROEL. PROEL reserves the right to make, without notice, any aesthetical, functional or design changes or modifications in everyone of its products. PROEL doesn't assume any responsibility for the use or application of the products here described.

The crossed bin symbol, shown on the product or on accompanying documents, indicates that the product should not be disposed with other household waste at the end of the lifecycle. To avoid any damage to the environment, the user is encouraged to separate this product from other kinds of wastes and recycle it responsibly to promote the sustainable reuse of material resources. Home users are encouraged to contact the retailer where they purchased this product or their local government office for details on separate collection and recycling this type of product. Business users are encouraged to contact their supplier and check the terms and conditions of the purchase contract. This product should not be mixed with other commercial waste.



The lightning symbol with arrow in an equilateral triangle intends to alert the user to the presence of not insulated "dangerous voltages" within the product's enclosure that may be of sufficient magnitude to constitute a risk of electric shock to persons.



The exclamation point symbol within an equilateral triangle intends to alert the user to the presence of important instructions for use and maintenance on the accompanying documents of the product.



The "F" inside an equilateral reversed triangle means that the product is suitable for mounting on normally flammable surfaces.



The product to which this manual refers comply with the European Directives pursuant to the safety of electrical equipment supplied at low voltage (LVD) and to the Electromagnetic Compatibility (EMC)